



COLABORADORES
 COORDINADOR: DANIEL C. ARRÁZOLA R.
 ING. ESTRUCTURAL: ALEXANDER GOMEZ CASSAB
 ARQ. GUILLERMO PEÑARAZA
 ARQ. HENRY CORREA SERPA
 ARQ. JUAN DAVID QUINTERO
 ARQ. DIEGO FERNANDO RODRIGUEZ
 ARQ. ADRIANA CAMARGO
 ARQ. MIGUEL OLIVEROS
 DIB. GABRIEL TOLIOSA RUBIO
 DIB. OLGA TABARES JUNCO
 ING. SUELOS: NICOSUELOS - VICTOR CHI WONG
 ING. HIDRÁULICO: DANA CAROLINA AGUDELO
 ING. ELÉCTRICO: GERMÁN NIVIA QUINTERO
 ING. MECÁNICO: GUSTAVO MAECHA
 ING. ACÚSTICO SONIDO: JOSÉ JAVIER FERNÁNDEZ
 LUMINOTÉCNICO: HECTOR RAUL OSORIO
 ADMINISTRATIVO: EDGARDO BASSI BURITICA

Va. Bc. SUPERVISIÓN

Va. Bc. INTERVENCIÓN

ARQUITECTO RESPONSABLE:

ING. EDUARDO EDMUNDO BASSI BURGOS
 ARQUITECTO PROFESIONAL 0445

PROFESIONAL RESPONSABLE:

ING. EDUARDO EDMUNDO BASSI BURGOS
 ARQUITECTO PROFESIONAL 0445

DIBUJO:

ING. EDUARDO EDMUNDO BASSI BURGOS
 ARQUITECTO PROFESIONAL 0445

ELABORACIÓN:

ING. EDUARDO EDMUNDO BASSI BURGOS
 ARQUITECTO PROFESIONAL 0445

ESCALA: 1:50

ARCHIVO: BLOQUE2_LEVANTAMIENTO.DWG

CONTENIDO:

LEVANTAMIENTO ARQUITECTÓNICO:
 BLOQUE 2- CENTRO DE INFORMÁTICA Y LABORATORIO DE AUDIO
 FACHADAS OESTE-SUR

L-204

REVISIÓN

PLANCHA No 004

DE 010

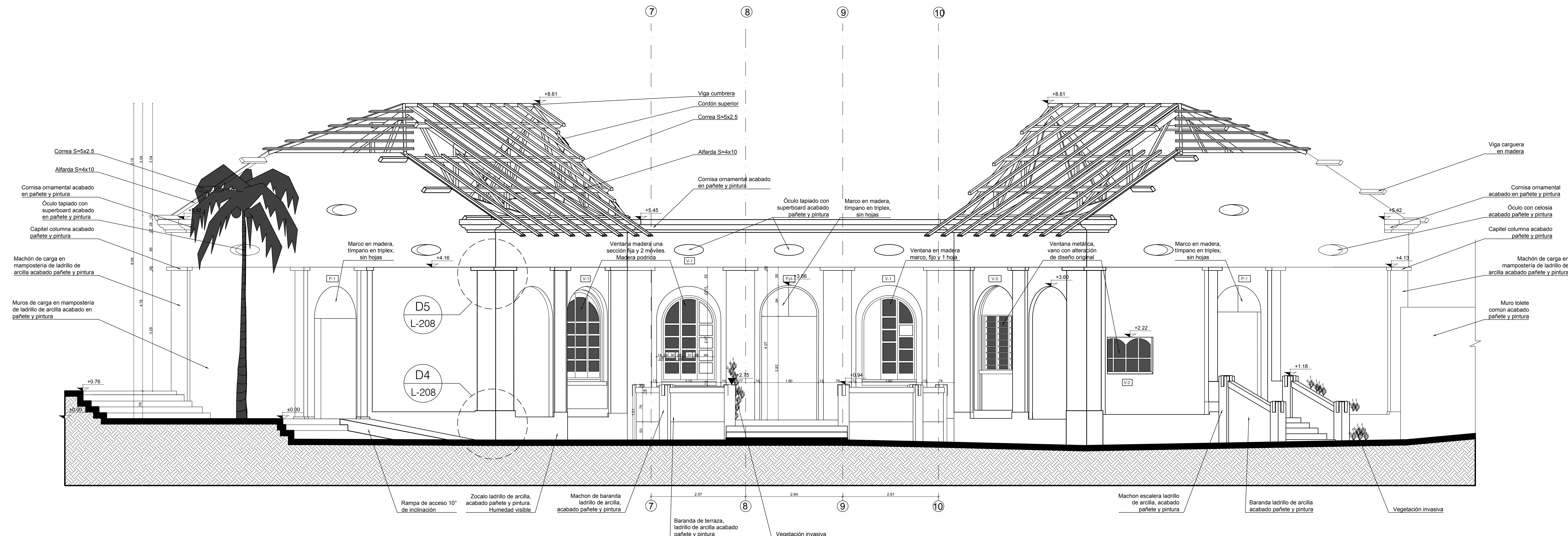

F1 FACHADA SUR-LEVANTAMIENTO
 ESCALA 1:50

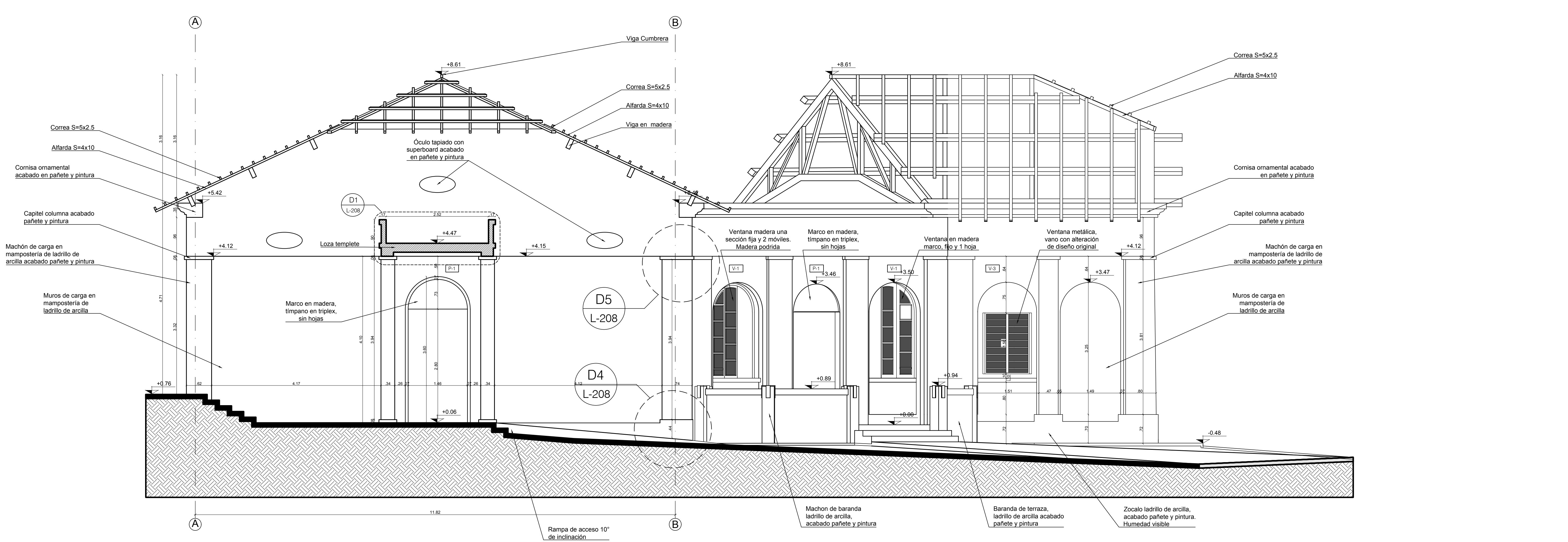

F2 FACHADA OESTE-LEVANTAMIENTO
 ESCALA 1:50



COORDINADOR: DANIEL C. ARRÁZOLA R.
 ING. ESTRUCTURAL: ALEXANDER GOMEZ CASSAB
 ARQ. GUILLERMO PEDERAZA
 ARQ. HENRY CORREA SERPA
 ARQ. JUAN DAVID QUINTERO
 ARQ. DIEGO FERNANDO RODRIGUEZ
 ARQ. ADRIANA CAMARGO
 ARQ. MIGUEL OLIVEROS
 DIB. GABRIEL TOLIOSA RUBIO
 DIB. OLGA TABARES JUNCO
 ING. SUELOS: NICOSUELOS - VICTOR CHI WONG
 ING. HIDRÁULICO: DANA CAROLINA AGUDELO
 ING. ELÉCTRICO: GERMÁN NIVIA QUINTERO
 ING. MECÁNICO: GUSTAVO MAHECHA
 ING. ACÚSTICO SONIDO: JOSÉ JAVIER FERNÁNDEZ
 LUMINOTÉCNICO: HECTOR RAUL OSORIO
 ADMINISTRATIVO: EDGARDO BASSI BURITICA

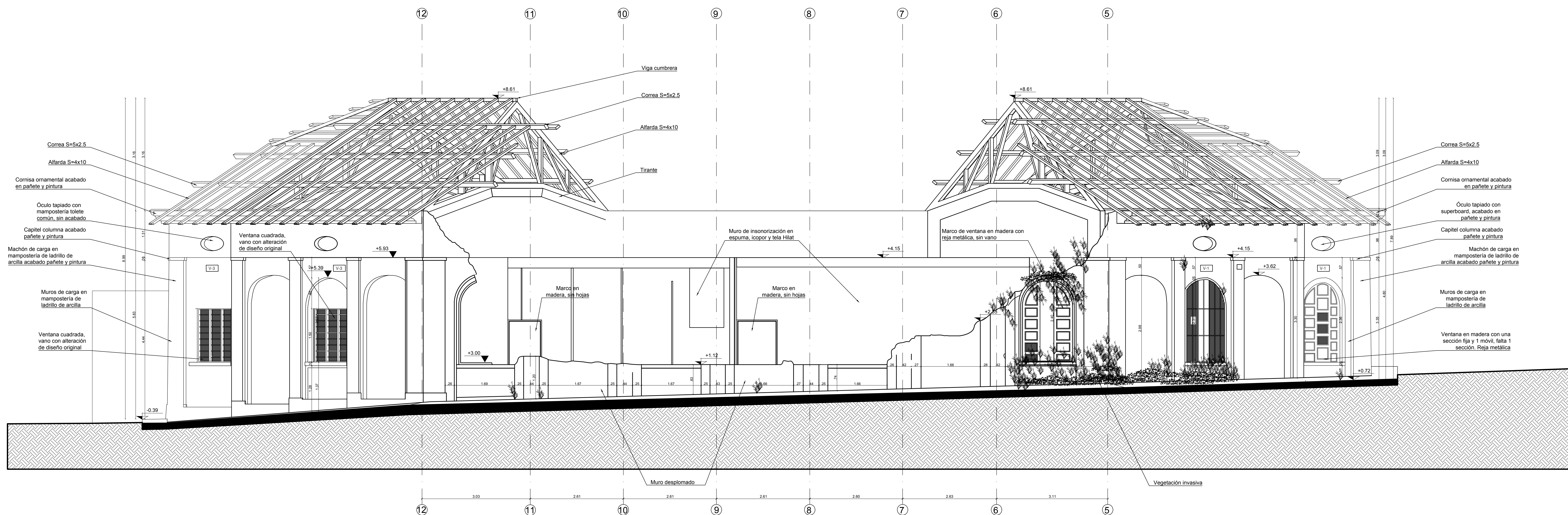

F3 FACHADA NORTE - LEVANTAMIENTO
 ESCALA 1:50

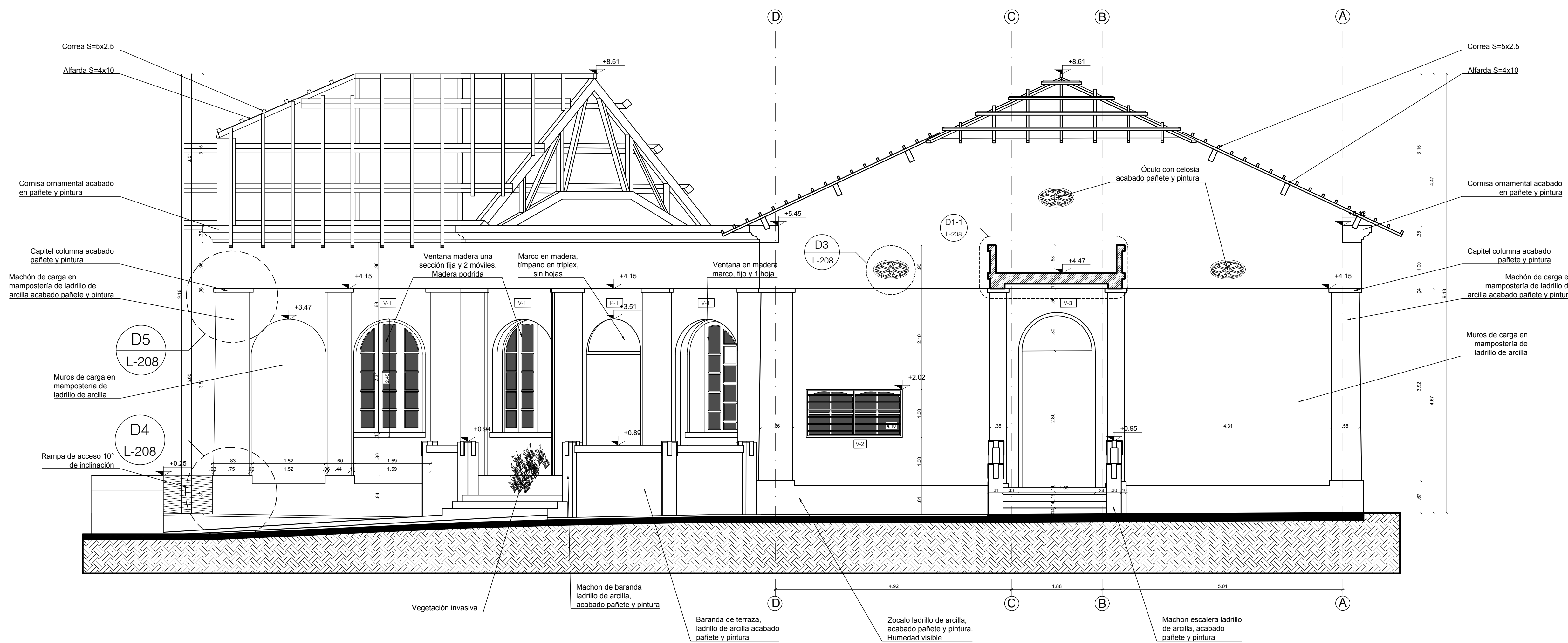

F4 FACHADA ESTE - LEVANTAMIENTO
 ESCALA 1:25

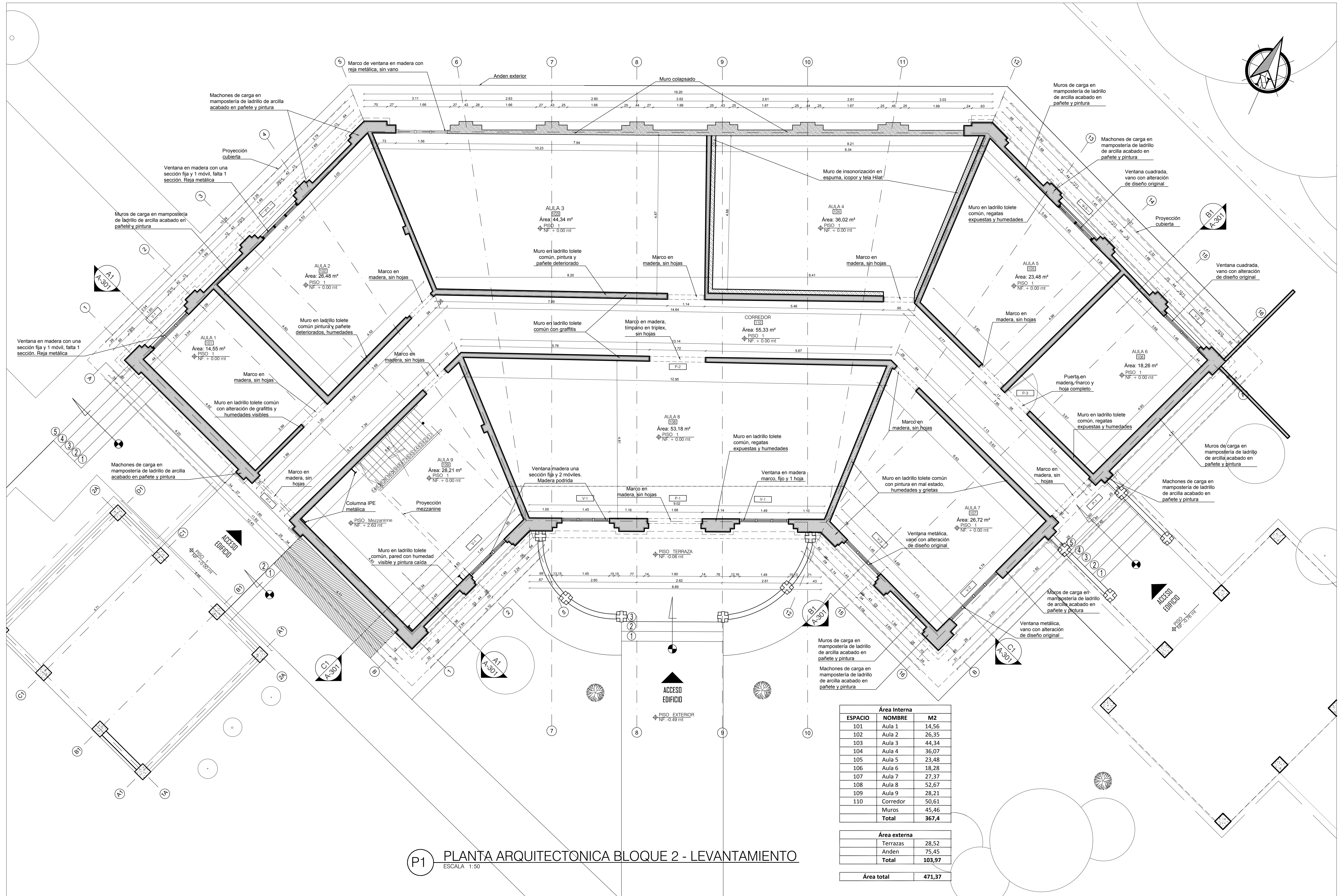

P1 PLANTA ARQUITECTONICA BLOQUE 2 - LEVANTAMIENTO
 ESCALA 1:50





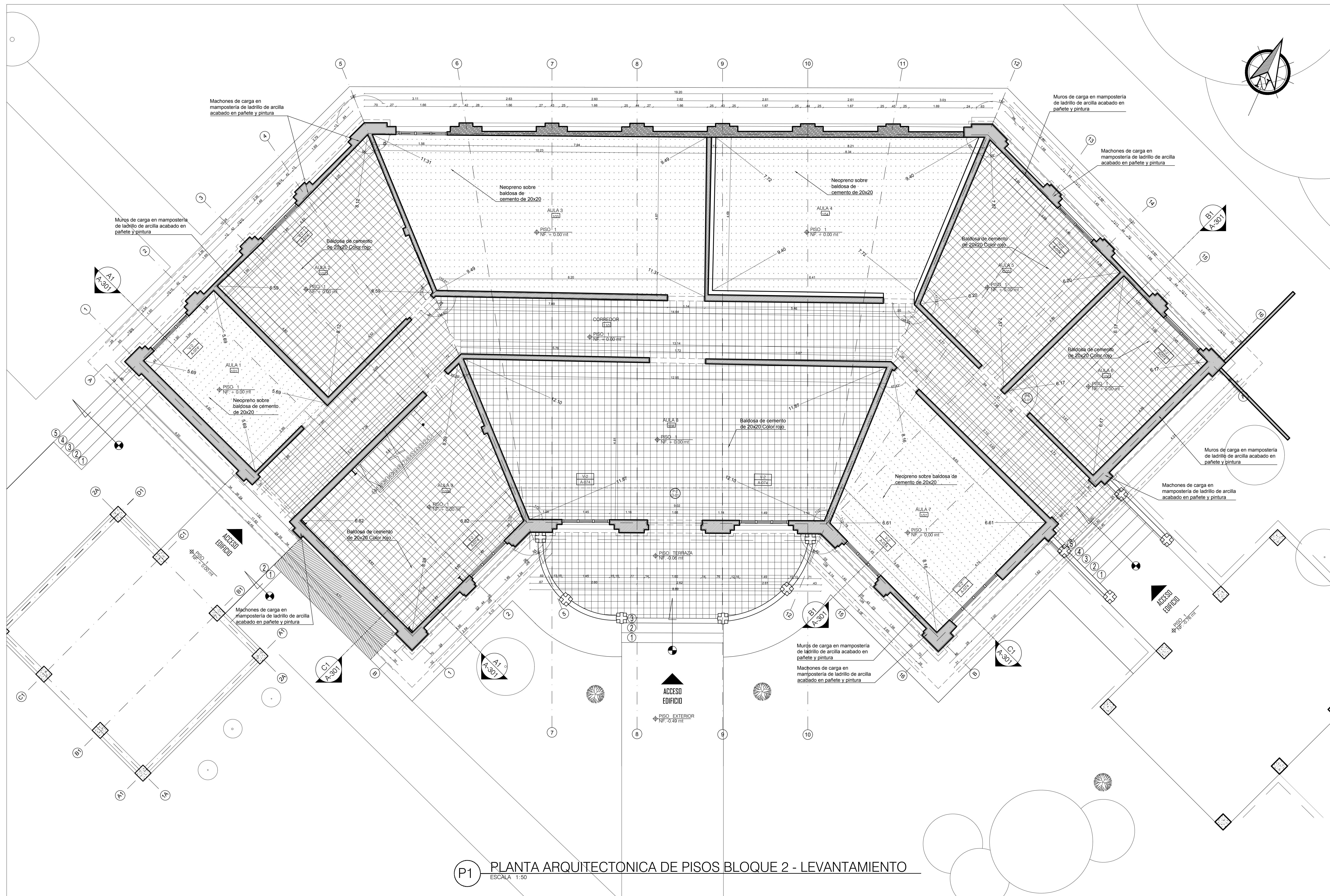

Área Interna		
ESPACIO	NOMBRE	M2
101	Aula 1	14,56
102	Aula 2	26,35
103	Aula 3	44,34
104	Aula 4	36,07
105	Aula 5	23,48
106	Aula 6	18,28
107	Aula 7	27,37
108	Aula 8	52,67
109	Aula 9	28,21
110	Corredor	50,61
	Muros	45,46
Total		367,4

Área externa		
		M2
	Terrazas	28,52
	Anden	75,45
Total		103,97

Área total	
	M2
Total	471,37







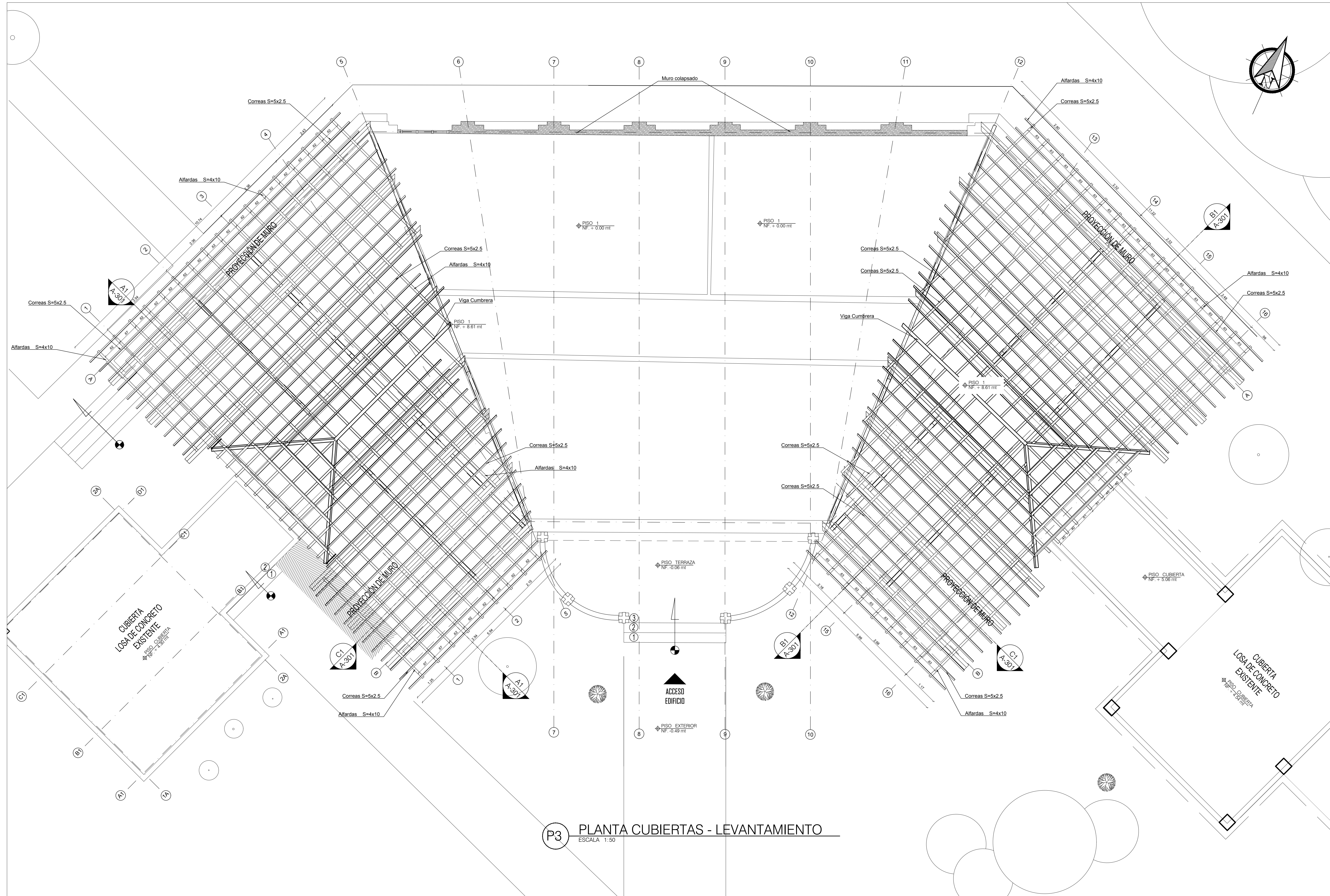

P1 PLANTA ARQUITECTONICA DE PISOS BLOQUE 2 - LEVANTAMIENTO
ESCALA 1:50

01	30	Z0Z-1	
20	100%	100%	100%
ENTIDAD CONTRATANTE:			
 Universidad del Atlántico		 INSTITUTO TECNOLÓGICO DE BOLÍVAR	
REPRESENTANTE LEGAL: JOSÉ RODOLFO HENAO GIL			
CONTRATISTA:			
 arquitectura Edgardo Edmundo Bassi Burgos			
EDGARDO EDMUNDO BASSI BURGOS			
PROYECTO: FEBRERO 2021			
OBJETO CONTRATO "REALIZAR LOS DISEÑOS Y ESTUDIOS TÉCNICOS COMPLEMENTARIOS PARA LA RADICACIÓN EN EL MINISTERIO DEL PROYECTO DE RESTAURACIÓN INTEGRAL DEL CONJUNTO PATRIMONIAL DE LA UNIVERSIDAD DEL ATLÁNTICO Y DE ESTA MANERA GENERAR AMBIENTES DE EDUCACIÓN Y FORMACIÓN DE CALIDAD"			
LOCALIZACIÓN:			
			
COLABORADORES:			
COORDINADOR: DANIEL C. ARRAZOLA R. ING. ESTRUCTURAL: ALEXANDER GOMEZ CASSAB. ARQ. GUILLERMO PEÑARAZA. ARQ. HENRY CORREA SERPA. ARQ. JUAN DAVID QUINTERO. ARQ. DIEGO FERNANDO RODRIGUEZ. ARQ. ADRIANA CAMARGO. ARQ. MIGUEL OLIVEROS. DIB. GABRIEL TOLIOSA RUBIO. DIB. OLGA TABARES JUNCO. ING. SUELOS: NICOSUELOS - VICTOR CHI WONG. ING. HIDRÁULICO: DIANA CAROLINA AGUDELO. ING. ELÉCTRICO: GERMAN NIVA QUINTERO. ING. MECÁNICO: GUSTAVO MAHECHA. ING. ACÚSTICO SONIDO: JOSÉ JAVIER FERNÁNDEZ. LUMINOTÉCNICO: HECTOR RAUL OSORIO. ADMINISTRATIVO: EDGARDO BASSI BURITICA.			
Va. Bc. SUPERVISOR			
Va. Bc. INTERVENTOR			
ARQUITECTO RESPONSABLE:			
 EDGARDO EDMUNDO BASSI BURGOS ARQUITECTO PROFESIONAL, CUBA			
PROFESIONAL RESPONSABLE:			
 EDGARDO EDMUNDO BASSI BURGOS ARQUITECTO PROFESIONAL, CUBA			
DIBUJO:		ELABORACION:	
DIB. GABRIEL TOLIOSA RUBIO JUAN DAVID QUINTERO		EDGARDO BASSI	
ESCALA: 1:50			
ARCHIVO:		BLOQUE2_LEVANTAMIENTO.DWG	
CONTENIDO:			
LEVANTAMIENTO ARQUITECTÓNICO:			
BLOQUE 2- CENTRO DE INFORMÁTICA Y LABORATORIO DE AUDIO			
PLANTA PRIMER NIVEL - PISOS			
L-202			
REVISION	PLANCHA No	002	
	DE	010	

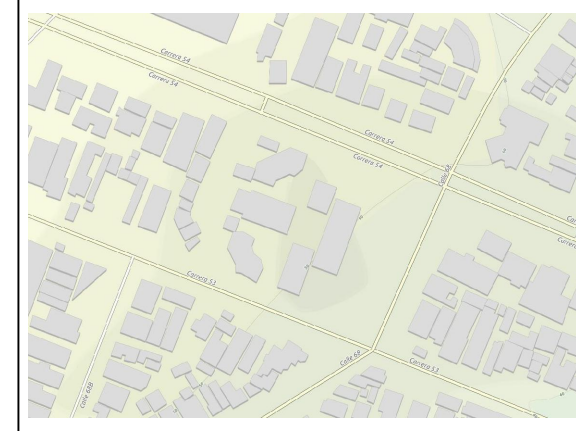
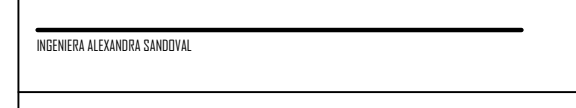

P3 PLANTA CUBIERTAS - LEVANTAMIENTO
ESCALA 1:50

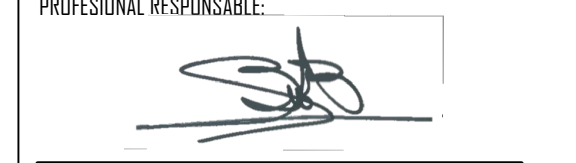
01	02	80Z-1	NO 5133
ENTIDAD CONTRATANTE:			
 Universidad del Atlántico		 UNIVERSIDAD DEL ATLÁNTICO	
REPRESENTANTE LEGAL: JOSÉ RODOLFO HENAO GIL			
CONTRATISTA:			
 Edgardo Edmundo Bassi Burgos		 Edgardo Edmundo Bassi Burgos	
PROYECTO: FEBRERO 2021			
OBJETO CONTRATO: "REALIZAR LOS DISEÑOS Y ESTUDIOS TÉCNICOS COMPLEMENTARIOS PARA LA RADICACIÓN EN EL MINISTERIO DEL PROYECTO DE RESTAURACIÓN INTEGRAL DEL CONJUNTO PATRIMONIAL DE BELLAS ARTES DE LA UNIVERSIDAD DEL ATLÁNTICO Y DE ESTA MANERA GENERAR AMBIENTES DE EDUCACIÓN Y FORMACIÓN DE CALIDAD"			
LOCALIZACIÓN:			
			
COLABORADORES:			
COORDINADOR: DANIEL C. ARRÁZOLA R. ING. ESTRUCTURAL: ALEXANDER GOMEZ CASSAB ARG. GUILLERMO PEÑARAZA ARG. HENRY CORREA SERPA ARG. JUAN DAVID QUINTERO ARG. DIEGO FERNANDO RODRIGUEZ ARG. ADRIANA CAMARGO ARG. MIGUEL OLIVEROS DIB. GABRIEL TOLOSA RUBIO DIB. OLGA TABARES JUNCO ING. SUELOS: NICOLÁS SUELOS - VICTOR CHI WONG ING. HIDRÁULICO: DIANA CAROLINA AGUDELO ING. ELÉCTRICO: GERMÁN NIVIA QUINTERO ING. MECÁNICO: GUSTAVO MAHECHA ING. ACÚSTICO SONIDO: JOSÉ JAVIER FERNÁNDEZ LUMINOTÉCNICO: HECTOR RAUL OSORIO ADMINISTRATIVO: EDGARDO BASSI BURITICA			
Vt. Sr. SUPERVISOR:			
			
Vt. Sr. INTERVENTOR:			
			
ARQUITECTO RESPONSABLE:			
			
PROFESIONAL RESPONSABLE:			
			
DIBUJO:		ELABORACION:	
DIB. OLGA TABARES JUNCO ARG. JAVIER OSORIO		EDGARDO BASSI	
ESCALA: 1:50			
ARCHIVO: BLOQUE2_LEVANTAMIENTO.DWG			
CONTENIDO:			
LEVANTAMIENTO ARQUITECTÓNICO:			
BLOQUE 2- CENTRO DE INFORMÁTICA Y LABORATORIO DE AUDIO			
PLANTA CUBIERTAS			
L-203			
REVISION	PLANCHA No	003	
	DE	010	



- COORDINADOR: DANIEL C. ARRÁZOLA R.
- ING. ESTRUCTURAL: ALEXANDER GOMEZ CASSAB
- ARG. GUILLERMO PEDERAJA
- ARG. HENRY CORREA SERPA
- ARG. JUAN DAVID QUINTERO
- ARG. DIEGO FERNANDO RODRIGUEZ
- ARG. ADRIANA CAMARGO
- ARG. MIGUEL OLIVEROS
- DIB. GABRIEL TOLIOSA RUBIO
- DIB. OLGA TABARES JUNCO
- ING. SUELOS: NICOLÁS OLIVEROS - VICTOR CHI WONG
- ING. HIDRÁULICO: DANA CAROLINA AGUDELO
- ING. ELÉCTRICO: GERMÁN NIVIA QUINTERO
- ING. MECÁNICO: GUSTAVO MAHECHA
- ING. ACÚSTICO SONIDO: JOSÉ JAIME FERNÁNDEZ
- LUMINOTÉCNICO: HECTOR RAUL OSORIO
- ADMINISTRATIVO: EDGARDO BASSI BURITICA

LEVANTAMIENTO ARQUITECTÓNICO:
 BLOQUE 2- CENTRO DE INFORMÁTICA Y LABORATORIO DE AUDIO

CORTE A - B
L-206

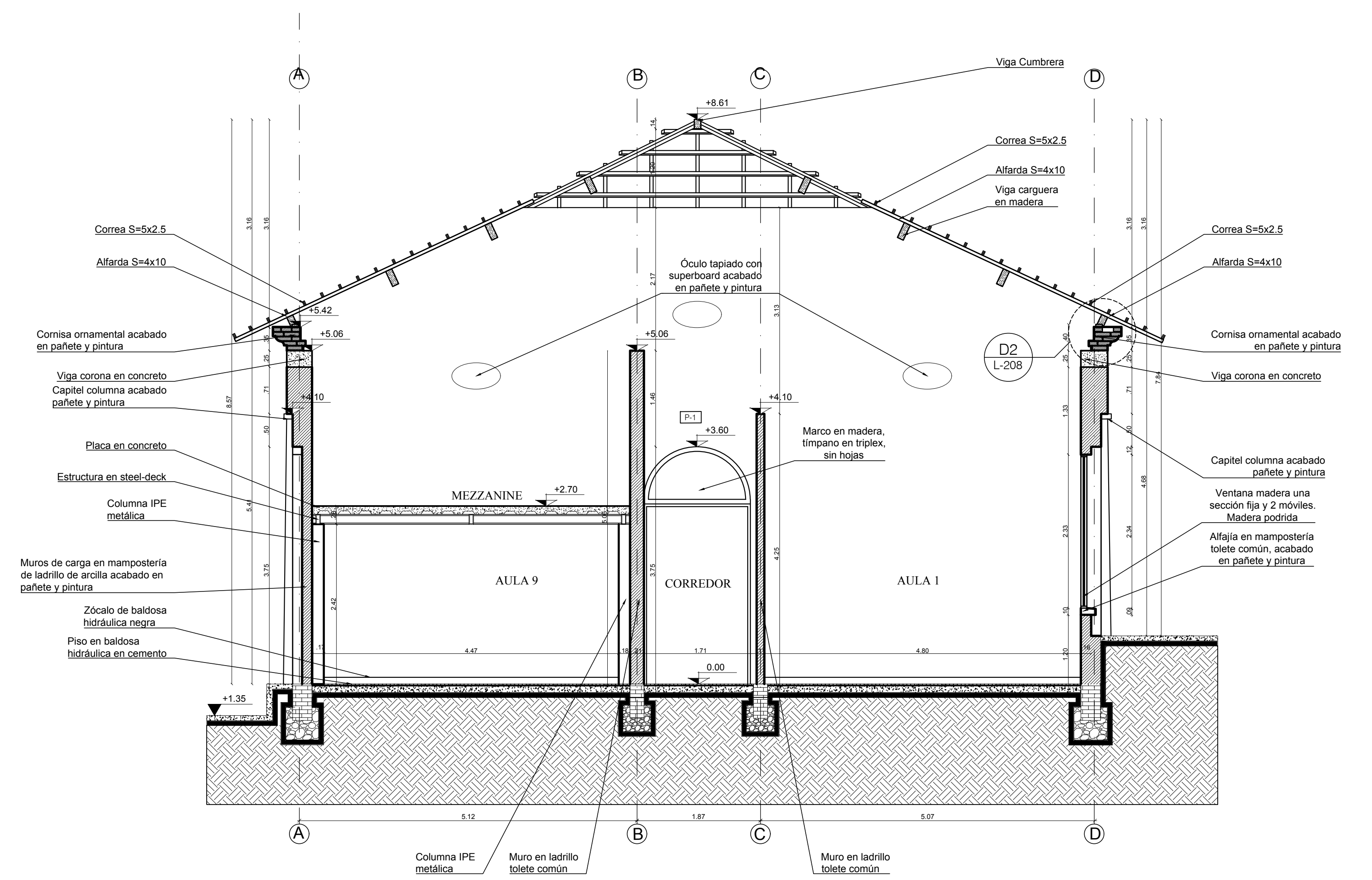

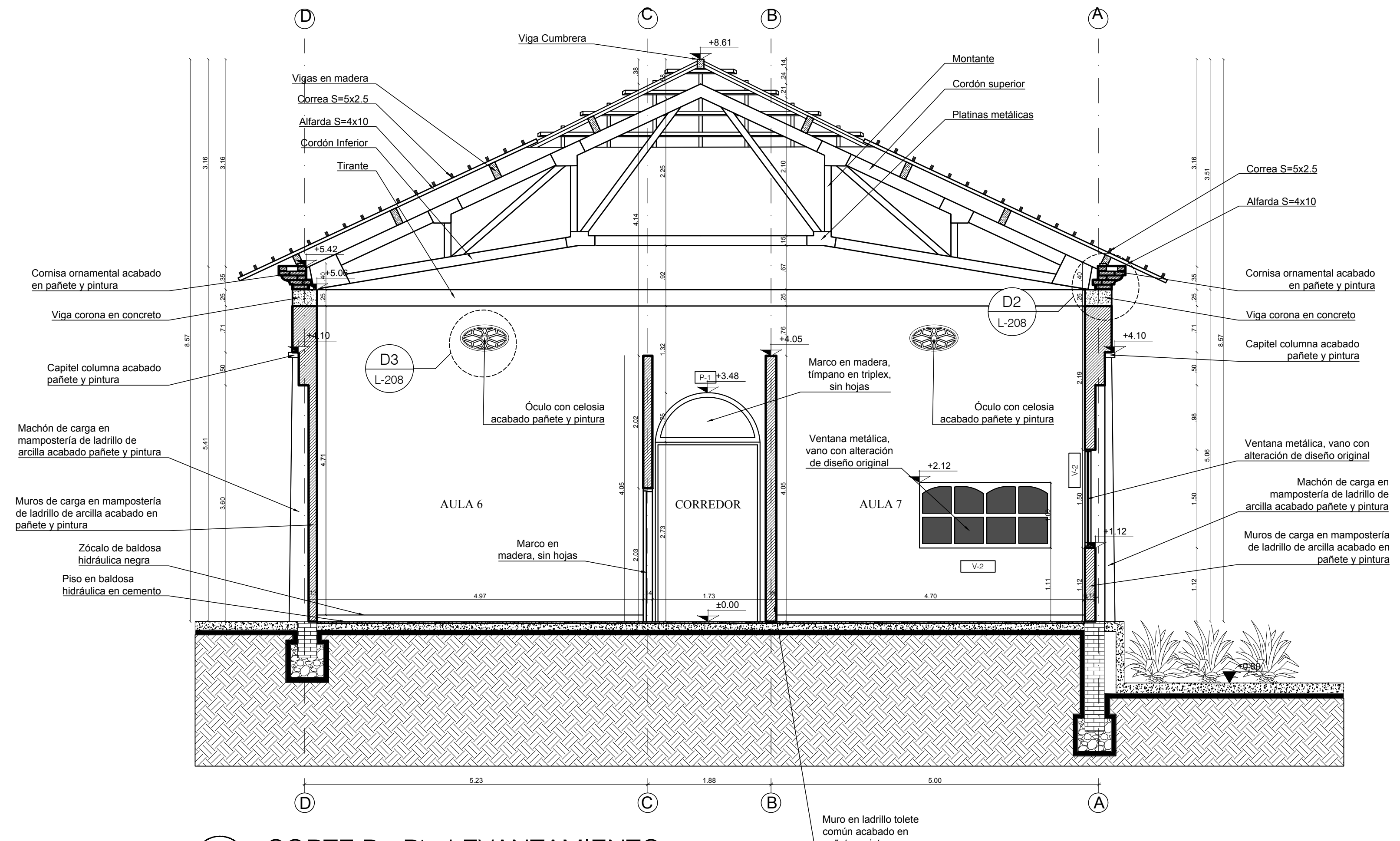

C1 CORTE A - A' - LEVANTAMIENTO
 ESCALA 1:50



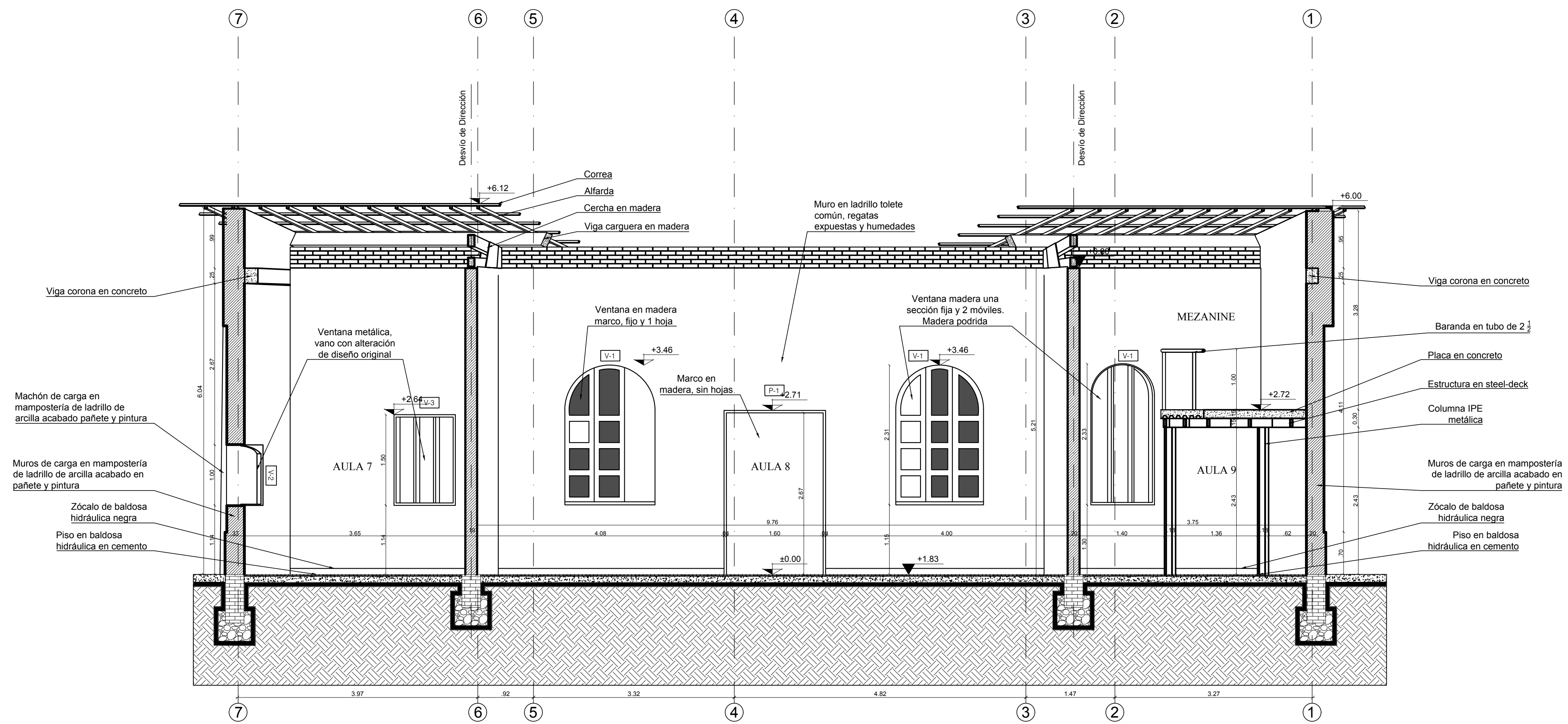







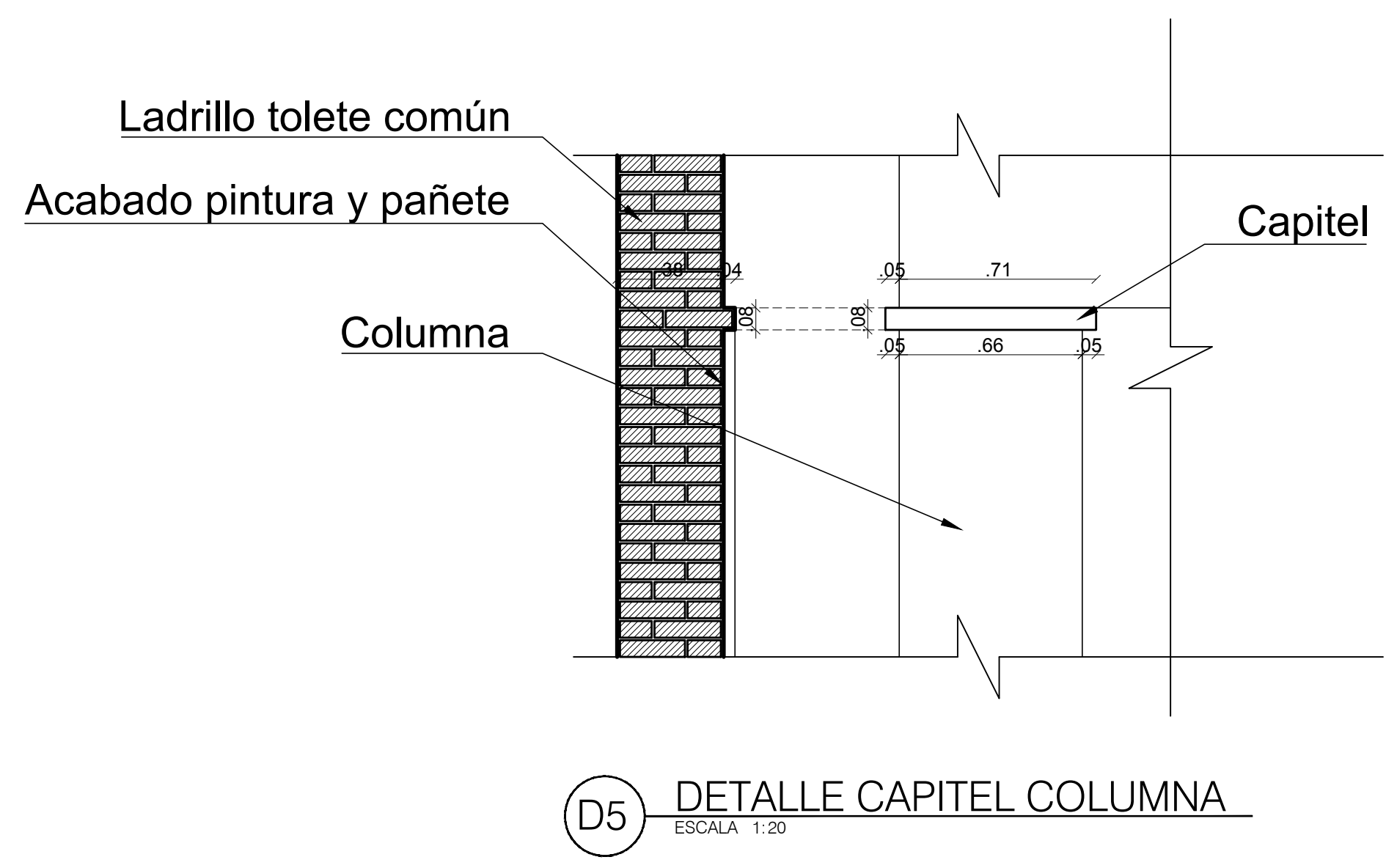
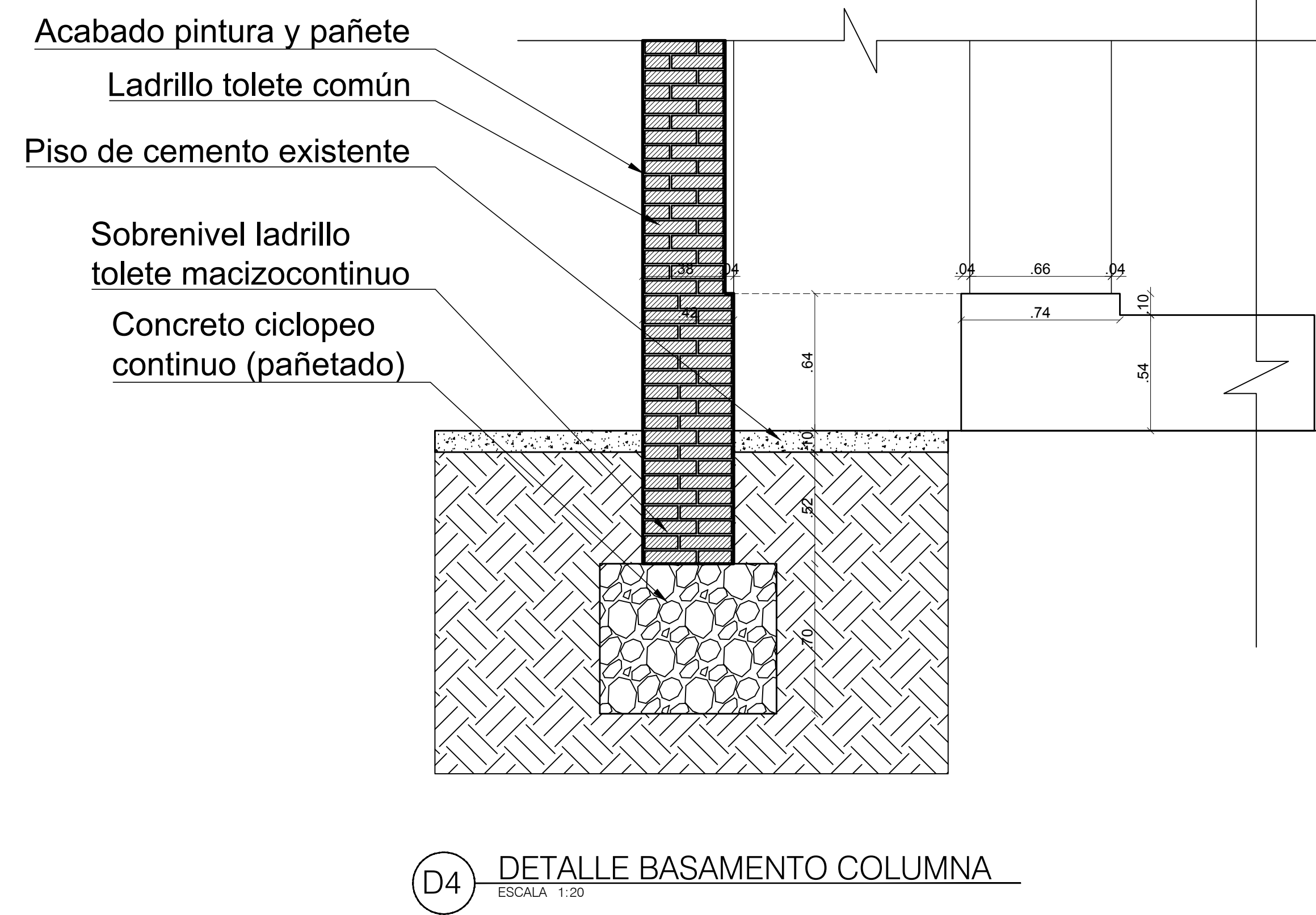
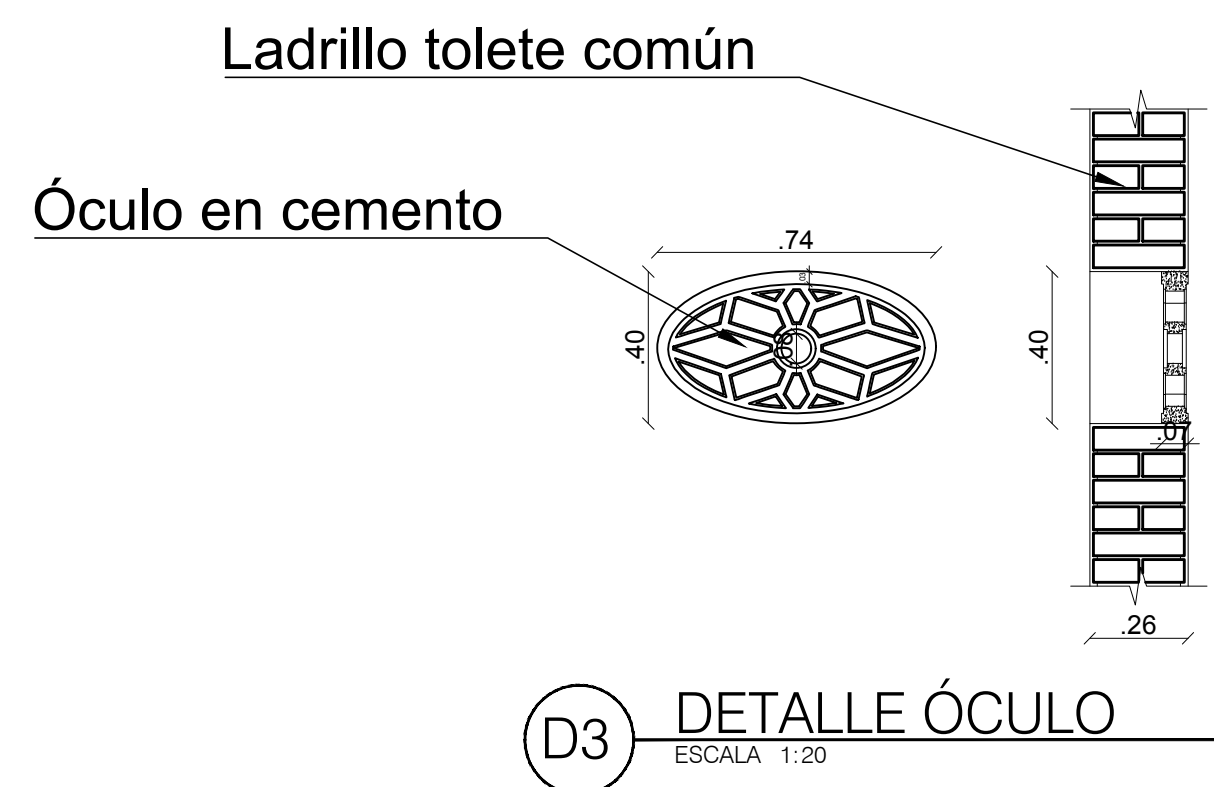
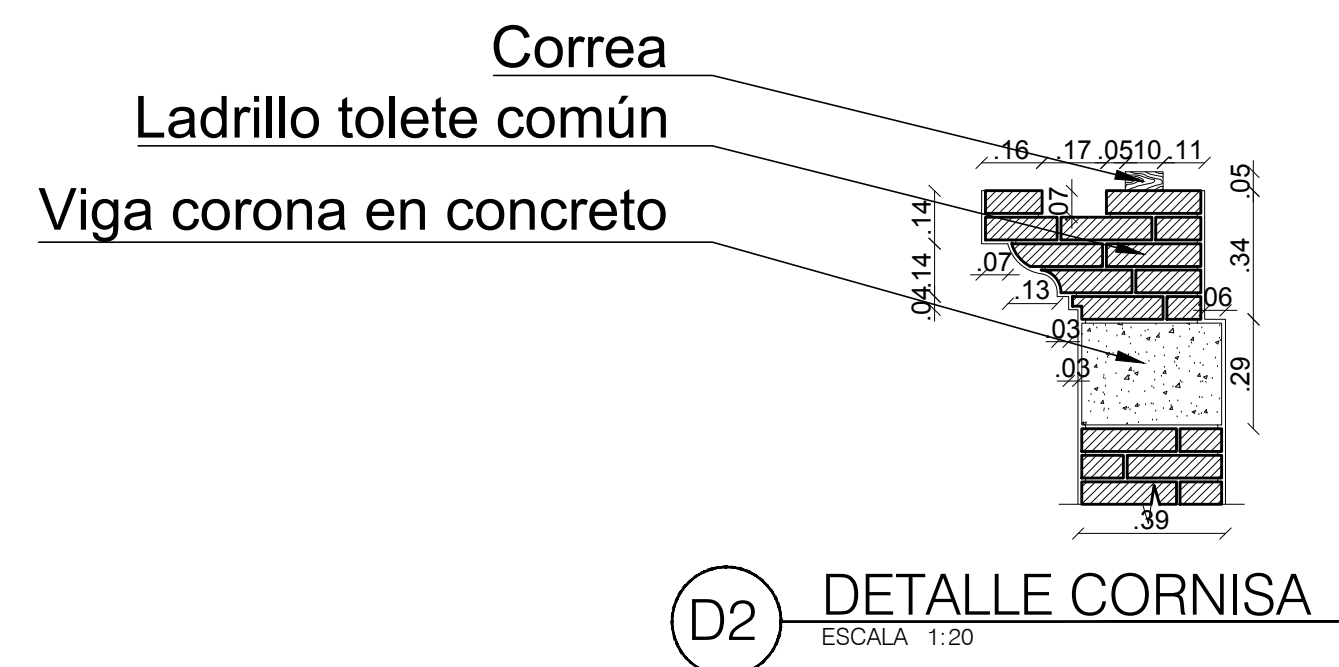
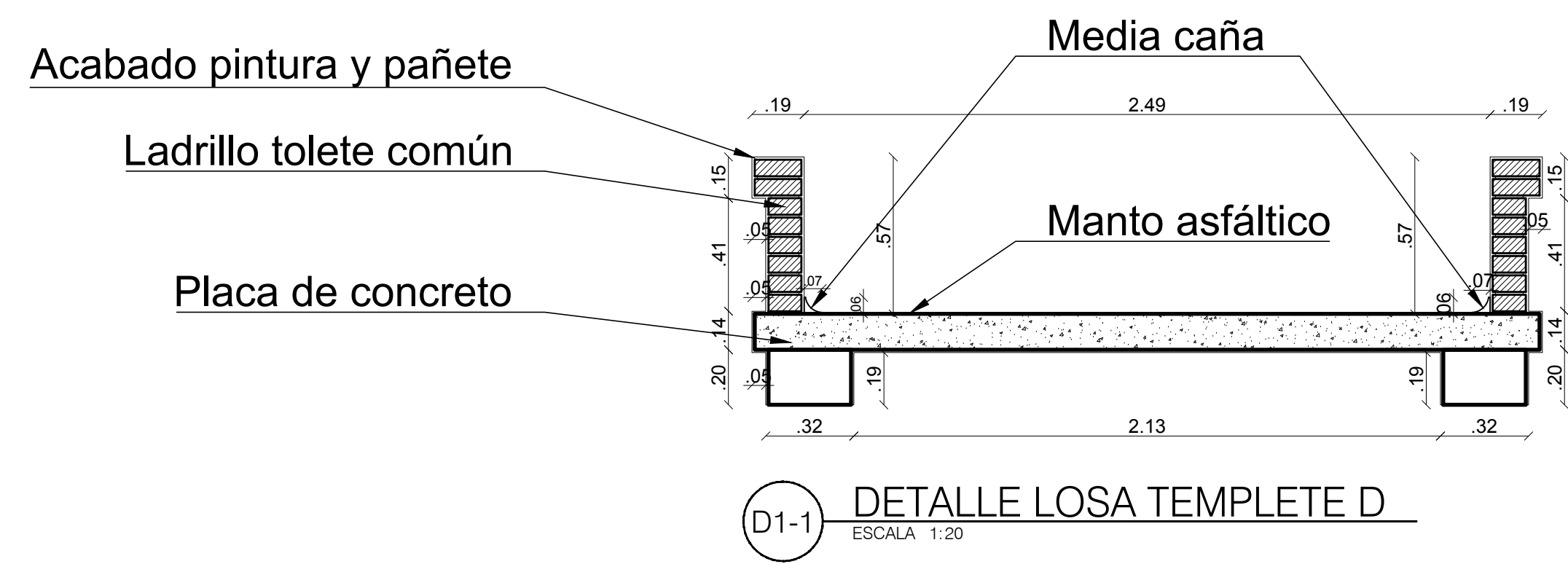
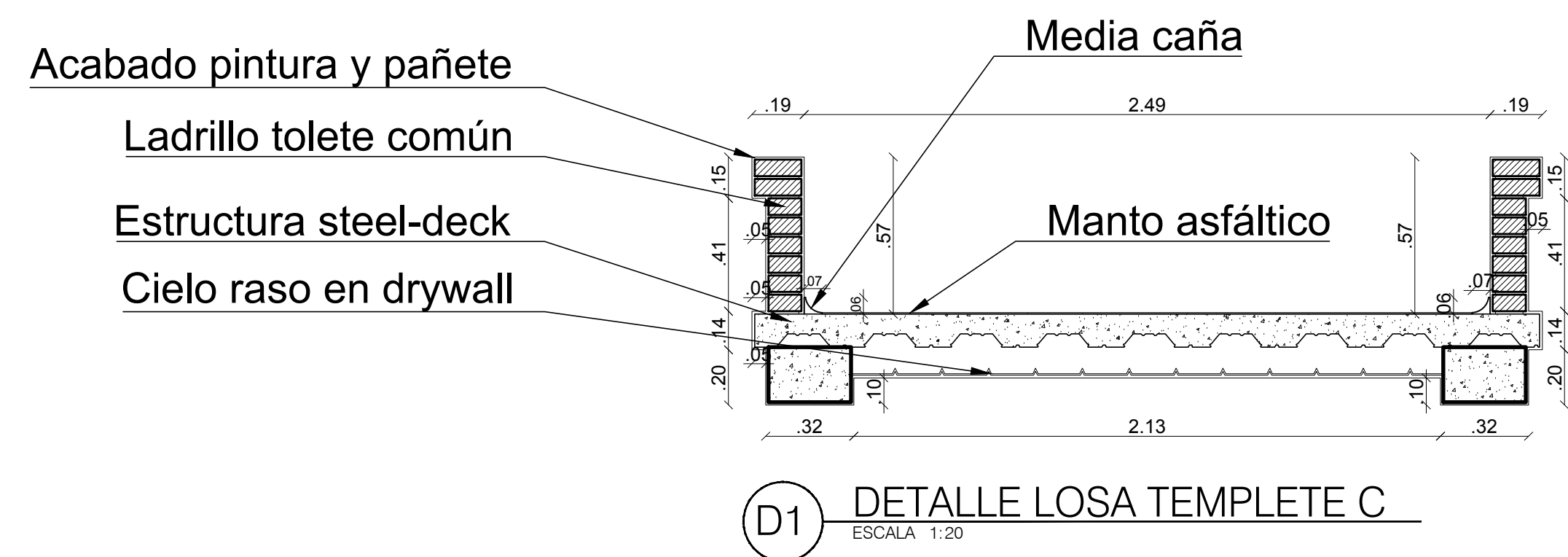

C2 CORTE B - B' - LEVANTAMIENTO
 ESCALA 1:50

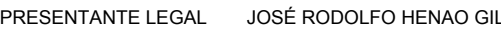

C3 CORTE C - C' - LEVANTAMIENTO
ESCALA 1:50





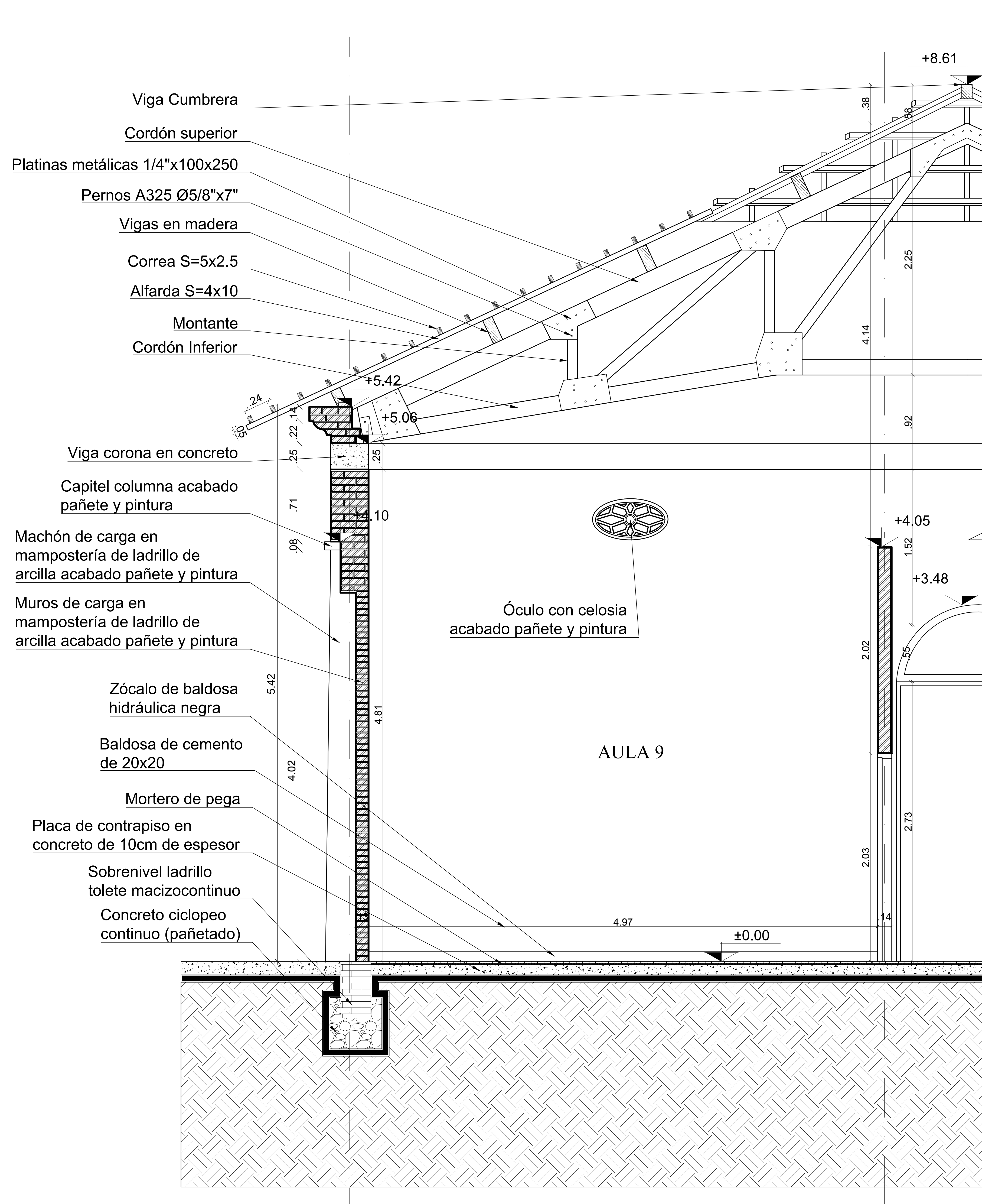

CI	30	LOZ-1	NOI/SA/30
LO	PROYECTA	TM DNVH	
ENTIDAD CONTRATANTE:			
			
REPRESENTANTE LEGAL		JOSÉ RODOLFO HENAO GIL	
CONTRATISTA			
			
EDGARDO EDMUNDO BASSI BURGOS			
PROYECTO FEBRERO 2021			
OBJETO CONTRATO "REALIZAR LOS DISEÑOS Y ESTUDIOS TÉCNICOS COMPLEMENTARIOS PARA LA RADICACIÓN EN EL MINISTERIO DEL CONJUNTO PATRIMONIAL DE BELLAS ARTES DE LA UNIVERSIDAD DEL ATLÁNTICO Y DE ESTA MANERA GENERAR AMBIENTES DE EDUCACIÓN Y FORMACIÓN DE CALIDAD"			
LOCALIZACIÓN:			
			
COLABORADORES			
COORDINADOR: DANIEL C. ARRÁZOLA R. ING. ESTRUCTURAL: ALEXANDER GOMEZ CASSAB. ARQ. GUILLERMO PEÑARAJA. ARQ. HENRY CORREA SERPA. ARQ. JUAN DAVID QUINTERO ARQ. DIEGO FERNANDO RODRIGUEZ. ARQ. ADRIANA CAMARGO. ARQ. MIGUEL OLIVEROS. DIB. GABRIEL TOLIOSA RUBIO. DIB. OLGA TABARES JUNCO. ING. SUELOS: NICOSUELOS - VICTOR CHI WONG. ING. HIDRÁULICO: DANA CAROLINA AGUDELO. ING. ELÉCTRICO: GERMÁN NIVIA QUINTERO. ING. MECÁNICO: GUSTAVO MAHECHA. ING. ACÚSTICO SONIDO: JOSÉ JAIME FERNÁNDEZ. LUMINOTÉCNICO: HECTOR RAUL OSORIO. ADMINISTRATIVO: EDGARDO BASSI BURITICA.			
Va. Bc. SUPERVISIÓN			
Va. Bc. INTERVENTOR			
ARQUITECTO RESPONSABLE			
			
PROFESIONAL RESPONSABLE:			
			
DIBUJO	DESA CHENELI SUAREZ	ELABORACION	EDGARDO BASSI
ESCALA	1:50		
ARCHIVO	BLOQUE2_LEVANTAMIENTO.DWG		
CONTENIDO:			
LEVANTAMIENTO ARQUITECTÓNICO:			
BLOQUE 2- CENTRO DE INFORMÁTICA Y LABORATORIO DE AUDIO			
CORTE C			
L-207			
REVISIÓN	PLANCHA No	007	
	DE	010	



01	80Z-1	NO. 133
80	80Z-1	NO. 133
ENTIDAD CONTRATANTE:		
 		
CONTRATISTA:		
		
PROYECTO: FEBRERO 2021		
OBJETO CONTRATO: "REALIZAR LOS DISEÑOS Y ESTUDIOS TÉCNICOS COMPLEMENTARIOS PARA LA RADICACIÓN EN EL MINISTERIO DEL PROYECTO DE RESTAURACIÓN INTEGRAL DEL CONJUNTO PATRIMONIAL DEL ATLÁNTICO Y DE ESTA MANERA GENERAR AMBIENTES DE EDUCACIÓN Y FORMACIÓN DE CALIDAD"		
LOCALIZACIÓN:		
		
COLABORADORES:		
COORDINADOR: DANIEL C. ARRÁZOLA R. ING. ESTRUCTURAL: ALEXANDER GOMEZ CASSAB. ARQ. GUILLERMO PEDRAZA. ARQ. HENRY CORREA SERPA. ARQ. JUAN DAVID QUINTERO. ARQ. DIEGO FERNANDO RODRIGUEZ. ARQ. ADRIANA CAMARGO. ARQ. MIGUEL OLIVEROS. DIB. GABRIEL TOLIOSA RUBIO. DIB. OLGA TABARES JUNCO. ING. SUELOS: INCOSEUROS - VICTOR CHI WONG. ING. HIDRÁULICO: DIANA CAROLINA AGUDELO. ING. ELÉCTRICO: GERMÁN NIVIA QUINTERO. ING. MECÁNICO: GUSTAVO MAHECHA. ING. ACÚSTICO SONIDO: JOSÉ JAIME FERNÁNDEZ. LUMINOTÉCNICO: HECTOR RAUL OSORIO. ADMINISTRATIVO: EDGARDO BASSI BURITICA.		
Va. Bc. SUPERVISIÓN		
Va. Bc. INTERVENTOR		
ARQUITECTO RESPONSABLE:		
		
PROFESIONAL RESPONSABLE:		
		
DIBUJO:	ELABORACION:	
		
ESCALA:	1:20	
ARCHIVO:	BLOQUE2_LEVANTAMIENTO.DWG	
CONTENIDO:		
LEVANTAMIENTO ARQUITECTÓNICO:		
BLOQUE 2- CENTRO DE INFORMÁTICA Y LABORATORIO DE AUDIO		
DETALLES 1		
L-208		
REVISIÓN	PLANCHA No	008
	DE	010



C2 CORTE FACHADA - LEVANTAMIENTO
 ESCALA 1:50

01	80Z-7	NO. 133
ENTIDAD CONTRATANTE:		
 		REPRESENTANTE LEGAL: JOSÉ RODOLFO HENAO GIL
CONTRATISTA:		
		EDGARDO EDMUNDO BASSI BURGOS
PROYECTO: FEBRERO 2021		
OBJETO CONTRATO "REALIZAR LOS DISEÑOS Y ESTUDIOS TÉCNICOS COMPLEMENTARIOS PARA LA RADICACIÓN EN EL MINISTERIO DEL CONJUNTO PATRIMONIAL DE BELLAS ARTES DE LA UNIVERSIDAD DEL ATLÁNTICO Y DE ESTA MANERA GENERAR AMBIENTES DE EDUCACIÓN Y FORMACIÓN DE CALIDAD"		
LOCALIZACIÓN:		
		
COLABORADORES:		
COORDINADOR: DANIEL C. ARRÁZOLA R. ING. ESTRUCTURAL: ALEXANDER GOMEZ CASSAB. ARQ. GUILLERMO PEDEAZA. ARQ. HENRY CORREA SERPA. ARQ. JUAN DAVID QUINTERO. ARQ. DIEGO FERNANDO RODRIGUEZ. ARQ. ADRIANA CAMARGO. ARQ. MIGUEL OLIVEROS. DIB. GABRIEL TOLIOSA RUBIO. DIB. OLGA TABARES JUNCO. ING. SUELOS: NICOSUELOS - VICTOR CHI WONG. ING. HIDRÁULICO: DIANA CAROLINA AGUDELO. ING. ELÉCTRICO: GERMÁN NIVIA QUINTERO. ING. MECÁNICO: GUSTAVO MAHECHA. ING. ACÚSTICO SONIDO: JOSÉ JIMÉNEZ FERNÁNDEZ. LUMINOTÉCNICO: HECTOR RAUL OSORIO. ADMINISTRATIVO: EDGARDO BASSI BURITICA.		
Va. Bc. SUPERVISIÓN		
Va. Bc. INTERVENTOR		
ARQUITECTO RESPONSABLE:		
 <small>ING. EDGARDO EDMUNDO BASSI BURGOS ARQUITECTO RESPONSABLE</small>		
PROFESIONAL RESPONSABLE:		
 <small>ING. EDGARDO EDMUNDO BASSI BURGOS ARQUITECTO RESPONSABLE</small>		
DIBUJO:	ELABORACIÓN:	
<small>ING. EDGARDO EDMUNDO BASSI BURGOS ARQUITECTO RESPONSABLE</small>	<small>EDGARDO BASSI</small>	
ESCALA:	1:20	
ARCHIVO:	BLOQUE2_LEVANTAMIENTO.DWG	
CONTENIDO:		
LEVANTAMIENTO ARQUITECTÓNICO:		
BLOQUE 2- CENTRO DE INFORMÁTICA Y LABORATORIO DE AUDIO		
DETALLES 2		
L-209		
REVISIÓN	PLANCHA No	009
	DE	010

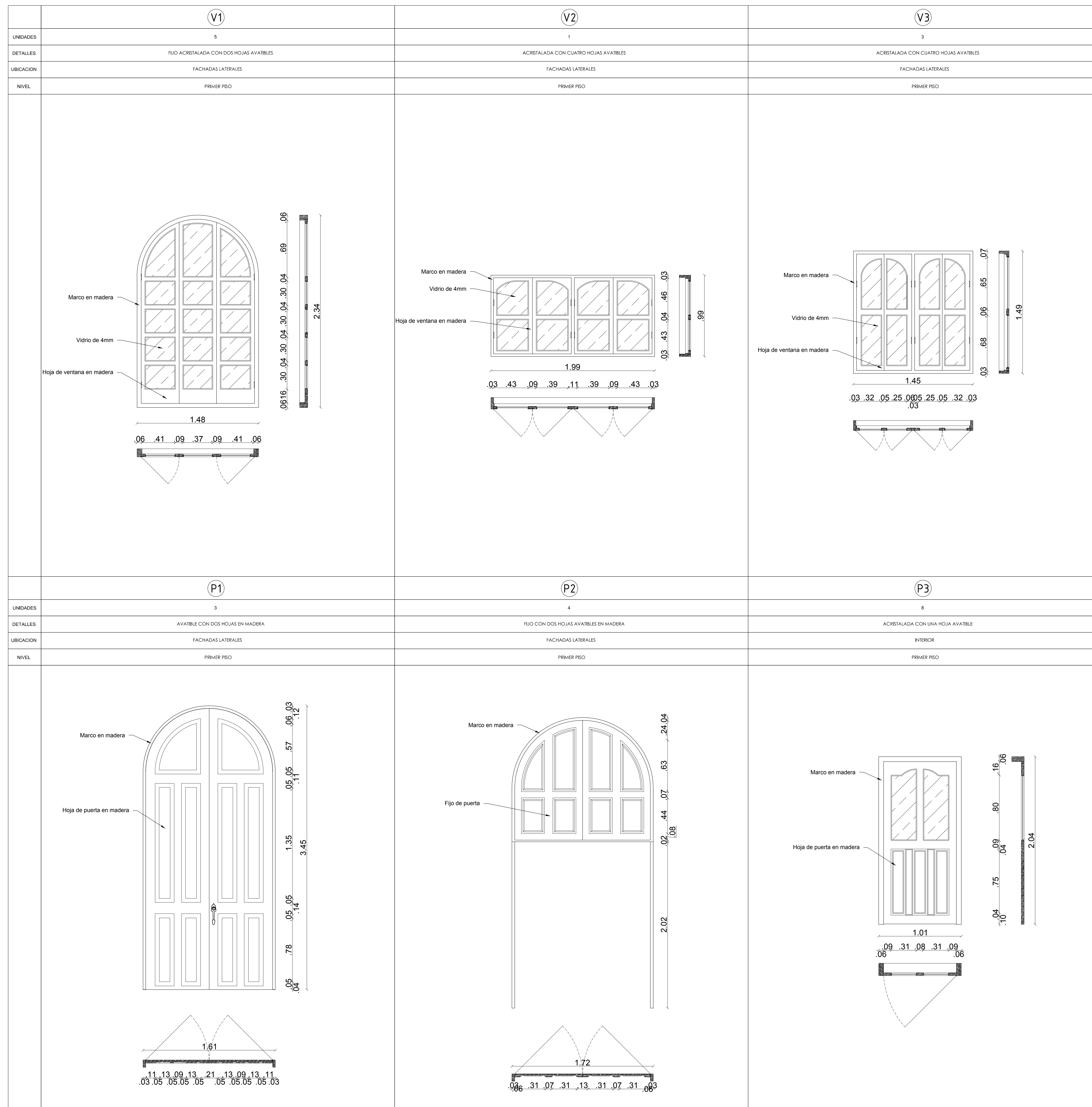

CI	80	80Z-1	NO. DNTM	NO. SIAE
ENTIDAD CONTRATANTE:				
REPRESENTANTE LEGAL:	JOSÉ RODOLFO HENAO GIL			
CONTRATISTA:				
PROYECTO:	FEBRERO 2021			
OBJETO CONTRATO:	OBJETO CONTRATO "REALIZAR LOS DISEÑOS Y ESTUDIOS TÉCNICOS COMPLEMENTARIOS PARA LA RADICACIÓN EN EL MINISTERIO DEL PROYECTO DE RESTAURACIÓN INTEGRAL DEL CONJUNTO PATRIMONIAL DE BELLAS ARTES DE LA UNIVERSIDAD DEL ATLÁNTICO Y DE ESTA MANERA GENERAR AMBIENTES DE EDUCACIÓN Y FORMACIÓN DE CALIDAD"			
LOCALIZACIÓN:				
COLABORADORES:	COORDINADOR: DANIEL C. ARRAZOLA R. ING. ESTRUCTURAL: ALEXANDER GOMEZ CASSAB. ARQ. GUILLERMO PEÑARAJA. ARQ. HENRY CORREA SERPA. ARQ. JUAN DAVID QUINTERO. ARQ. DIEGO FERNANDO RODRIGUEZ. ARQ. ADRIANA CAMARGO. ARQ. MIGUEL OLIVEROS. DIB. GABRIEL TOLIOSA RUBIO. DIB. OLGA TABARES JUNCO. ING. SUELOS: NICOSUELOS - VICTOR CHI WONG. ING. HIDRÁULICO: DANA CAROLINA AGUDELO. ING. ELÉCTRICO: GERMÁN NIVIA QUINTERO. ING. MECÁNICO: GUSTAVO MAHECHA. ING. ACÚSTICO SONIDO: JOSÉ JAI ME FERNÁNDEZ. LUMINOTÉCNICO: HECTOR RAUL OSORIO. ADMINISTRATIVO: EDGARDO BASSI BURITICA.			
Va. Bc. SUPERVISIÓN:	_____			
Va. Bc. INTERVENTOR:	_____			
ARQUITECTO RESPONSABLE:				
PROFESIONAL RESPONSABLE:				
DIBUJO:	ING. EDUARDO EDUARDO BASSI BURITOS ARQUITECTO RESPONSABLE		ELABORACION EDGARDO BASSI	
ESCALA:	1:20			
ARCHIVO:	BLOQUE2_LEVANTAMIENTO.DWG			
CONTENIDO:	LEVANTAMIENTO ARQUITECTÓNICO: BLOQUE 2- CENTRO DE INFORMÁTICA Y LABORATORIO DE AUDIO DETALLES CARPINTERIA L-210			
REVISION:	PLANCHA No	D10		
	DE			D10